

BUCHATTRAPPEN

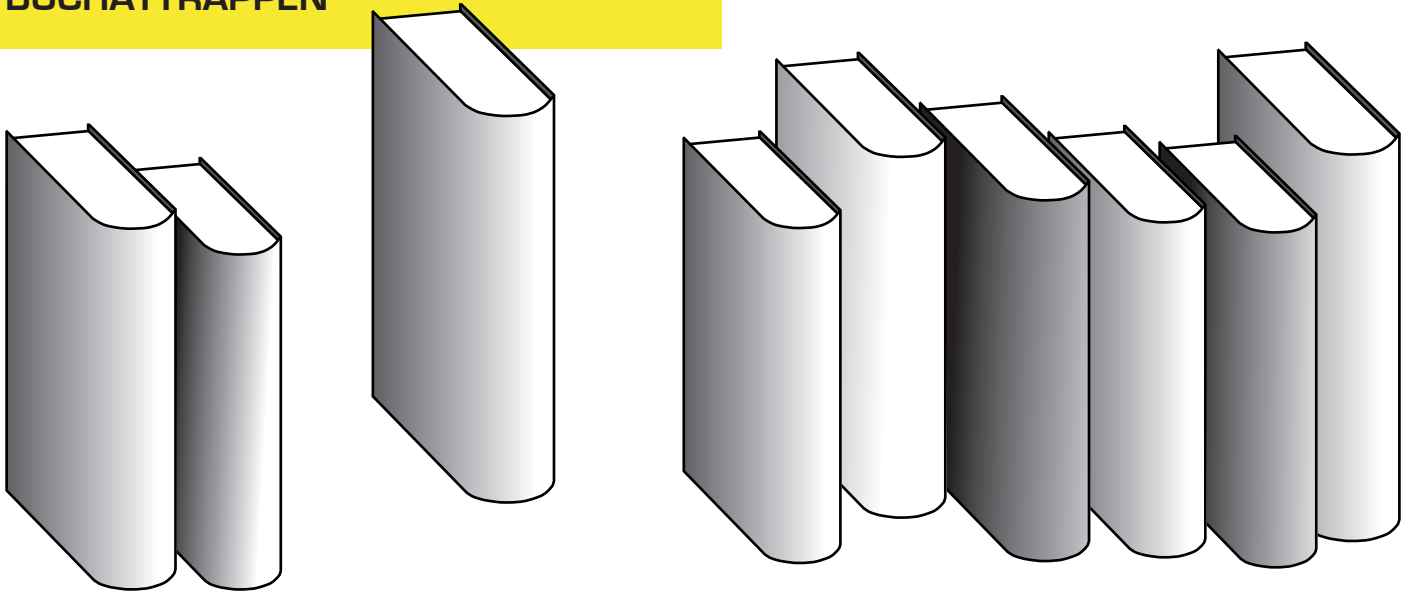

## BUCHATTRAPPEN



### Für jeden Geschmack das Richtige!

Buchattrappen sind eine einfache und günstige Alternative zur Dekoration mit echten Büchern. Ob im Möbelhaus, auf Ihrem Messestand oder gar privat im Wohnzimmer – Buchattrappen füllen Ihre Möbel mit Leben! Im Gegensatz zu vielen echten Büchern ist ihr Erscheinungsbild jedoch zurückhaltend und sie bieten die Möglichkeit der einheitlichen und farblich stimmigen Dekoration.

Egal ob Sie es dezent, realistisch oder farbenfroh und kontrastreich mögen: mit unserem Classicprogramm und den drei unterschiedlichen Produktlinien des Individualprogramms finden wir auch für Sie die passende Möbeldekoration.

## BUCHATTRAPPENGRÖSSEN

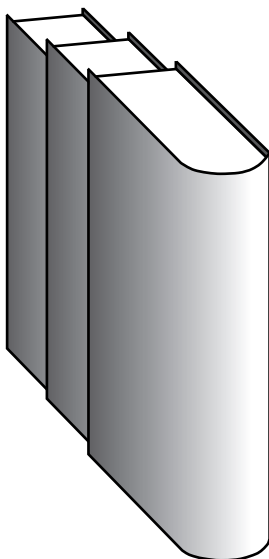
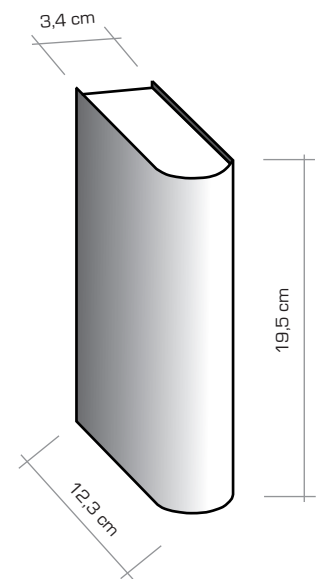
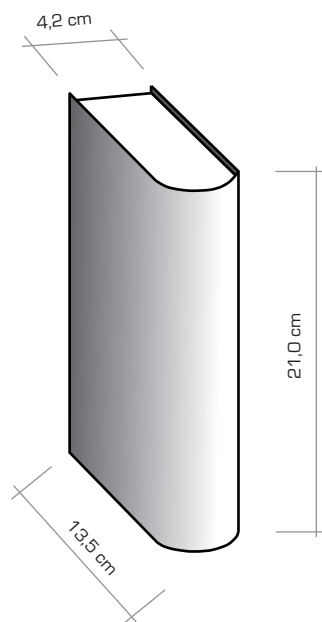
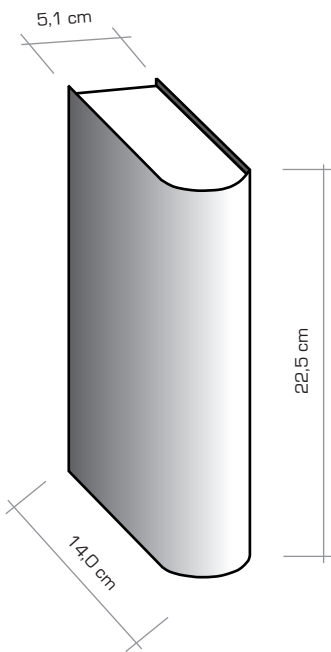

### Maße:

Wir fertigen Buchattrappen in drei unterschiedlichen Größen. Die Höhen betragen 22,5 cm, 21,0 cm bzw. 19,5 cm.

### Lieferung:

Bestellen Sie Buchattrappen unseres Classicprogramms, werden die drei unterschiedlichen Größen ineinandergesteckt und ermöglichen so einen platzsparenden, kostengünstigen Versand.

## CLASSICPROGRAMM

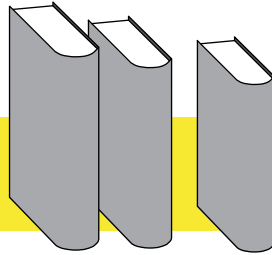

### Die flexible Dekoration: abwechslungsreich – aufgelockert – stilvoll – modern

Die Buchattrappen des Classicprogramms sind Einzelbücher in den drei von uns produzierten Größen. Hergestellt wie originale Bucheinbände vermitteln sie den Charakter realer Bücher. Sie werden in vielen verschiedenen Farben und Einbandmaterialien gefertigt und mit dekorativen Titeln bedruckt.

Diese Buchattrappen bieten nahezu unbegrenzte Dekorationsmöglichkeiten für das gesamte Möbelprogramm. Ob mit aufwendiger Goldprägung, um die Ausstrahlung edler Stilmöbel zu unterstreichen oder modernen Farben mit frischem Aufdruck für den Bereich „Junges Wohnen“ – mit gezielten Farbkombinationen kann jeder Ausstellungseinheit eine markante Note verliehen werden.

#### Maße:

Das Classicprogramm umfasst alle drei Größen. 24 Attrappen ergeben zusammen 1 lfm.

#### Farben:

Das Buchattrappenset enthält verschiedenste Farben. Wünsche mit Schwerpunkten auf helle oder dunkle Farbtöne können berücksichtigt werden.

#### Mengen:

Die kleinste Verpackungseinheit umfasst 180 Buchattrappen. Das ergibt 7,5 lfm. Bitte beachten Sie unsere mengenabhängigen Staffelpreise.

#### Lieferung:

Kurzfristig nach Vereinbarung.  
Die drei unterschiedlichen Größen werden ineinander gesteckt und ermöglichen so einen platzsparenden, kostengünstigen Versand.

#### Testangebot:

1 Verpackungseinheit zu 180 Buchattrappen

## INDIVIDUALPROGRAMM

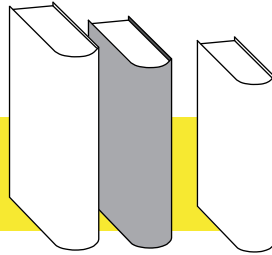

### Unbedruckte Buchattrappen für unendliche Dekorationsmöglichkeiten

Die Buchattrappen des Individualprogramms werden eigens nach Kundenwunsch als Einzelbücher in der mittleren unserer drei Buchattrappengrößen gefertigt. Sie können aus unserem umfangreichen Farbkatalog die von Ihnen gewünschten Farben zusammenstellen.

Mit ausgewählten Farben betonen Sie Ihre Möbel und verleihen so Ihren Ausstellungen einen besonderen Charakter. Diese Dekorationen wirken ruhig und zurückhaltend.

**Maße:**

Die Attrappenhöhe beträgt 21,0 cm.  
22 Attrappen ergeben 1 lfm.

**Farben:**

Das Individualprogramm lockt mit 30 ansprechenden Farbtönen, die sich dauerhaft in unserem Sortiment befinden. Zusätzlich bieten wir wechselnde Trendfarben.

**Menge:**

Die kleinste Verpackungseinheit umfasst 150 Buchattrappen. Dies ergibt 6,8 lfm. Bitte beachten Sie unsere mengenabhängigen Staffelpreise.

**Lieferung:**

Kurzfristig nach Vereinbarung.

**Testangebot:**

1 Verpackungseinheit zu 150 Buchattrappen nach Ihren Farbwünschen sortiert.



## INDIVIDUALPROGRAMM

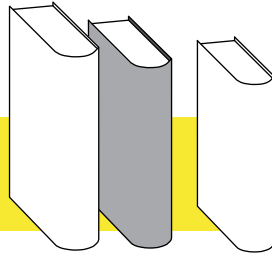

### Vereinen Sie effektive Werbung mit anspruchsvoller Dekoration!

Auf Wunsch erhalten Sie gegen einen geringen Aufpreis und ab einer Menge von 500 Stück einen Aufdruck nach Ihren Vorlagen. Diesen können Sie frei wählen.

Kombinieren Sie die Buchattrappen des Individualprogramms beispielsweise mit einer Prägung Ihres Firmenlogos oder eines Werbeslogans und machen Sie so als Möbelhersteller Ihren Firmennamen in den Einrichtungshäusern für die Kunden sichtbar.

Auch für Ihren nächsten Messeauftritt sind unsere Buchattrappen ein geeigneter Begleiter: sie bieten ein geringes Eigengewicht und richten sich stilistisch und farblich ganz nach Ihren Wünschen.

**Menge:**

Mindestabnahmemenge mit Prägung sind 500 Stück, zzgl. einmaliger Werkzeugkosten. Bitte beachten Sie unsere mengenabhängigen Staffelpreise.

**Lieferung:**

Mit Ihrem speziellen Aufdruck beträgt die Lieferzeit 3–4 Wochen.

## INDIVIDUALPROGRAMM UNI

Das Individualprogramm Uni befindet sich dauerhaft in unserem Sortiment. Es bietet unterschiedliche Nuancen von Grundfarben, die sich untereinander stimmig

kombinieren lassen. So dekorieren Sie ihre Ausstellungen stilvoll und dezent



100\_weiß



110\_silbergrau



120\_titan

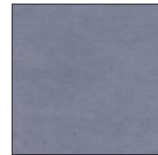

130\_dunkelgrau

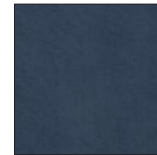

140\_anthrazit



150\_schwarz



200\_beige

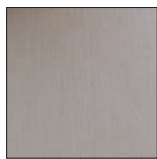

210\_sand



220\_nussbraun

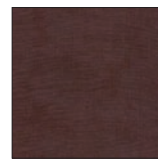

230\_dunkelbraun

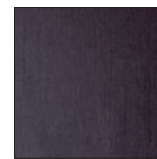

240\_schokolade

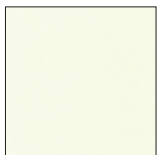

300\_champagner



310\_sonnengelb



400\_kirschrot



410\_bordeauxrot

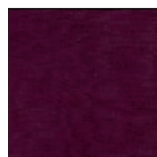

420\_aubergine



500\_saphirblau



510\_dunkelblau

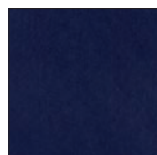

520\_pariser blau



600\_lindgrün

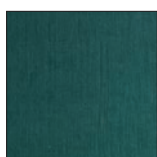

610\_grasgün

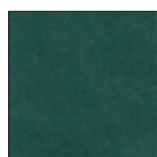

620\_dunkelgrün

drucktechnische Farbtoleranzen vorbehalten

## INDIVIDUALPROGRAMM GEWÜRZE

Auch die Gewürzlinie unseres Individualprogramms befindet sich dauerhaft in unserem Sortiment. Mit dezenten Farbtönen bietet Sie gegenüber der Uniline

jedoch ein strukturiertes und belebteres Oberflächenmaterial.



785\_kümmel



782\_zimt

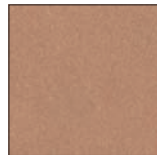

780\_cayenne



781\_ingwer

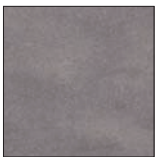

783\_fenchel



786\_pfeffer



787\_wacholder



784\_thymian



## INDIVIDUALPROGRAMM TREND

Frisch und munter gehen die Trendfarben an den Start!  
Kräftige Farben, die Akzente setzen, kombiniert mit  
jährlich wechselnden Trendfarben.



800\_maisgelb



810\_mandarin



820\_altrosa



830\_bereenrot



840\_rot

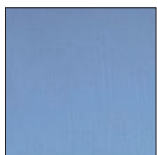

900\_hellblau



910\_graublau



920\_ozeanblau



930\_cyan



940\_ultramarin



950\_amethyst



960\_pistazie



970\_apfelgrün



980\_türkis

## PREISLISTE

Untenstehend finden Sie die Preise unserer Standardprogramme. Haben Sie Wünsche außerhalb dieser Programme, fertigen wir auch Sonderausführungen individuell nach Ihren Bedürfnissen.  
Rufen Sie uns an, um Ihre Vorstellungen zu besprechen.  
Gerne arbeiten wir ein Angebot für Sie aus!

**Die angegebenen Preise sind Stückpreise exkl. MwSt.**

Abnahmemenge	Classicprogramm	Individualprogramm	Individualprogramm mit Aufdruck
Mindestabnahme	180 St.	150 St.	500 St.
180	€ 1,12	€ 1,19	-
bis 500	€ 0,95	€ 1,01	-
500 bis 1.000	€ 0,80	€ 0,86	€ 0,92
1.000 bis 3.000	€ 0,71	€ 0,77	€ 0,82
3.000 bis 5.000	€ 0,64	€ 0,71	€ 0,76
5.000 bis 10.000	€ 0,60	€ 0,67	€ 0,72
über 10.000	€ 0,58	€ 0,65	€ 0,70
Testangebot	180 Stück € 180,00	150 Stück € 150,00	

Werkzeugkosten einmalig:  
€ 120,00  
(für Sonderaufdruck)

**Diese Preise verlieren ab Erscheinen einer neuen Preisliste ihre Gültigkeit.**

### Lieferbedingungen:

Unter einem Warenwert von € 1.000,00 unfrei.  
Über einem Warenwert von € 1.000,00 liefern wir innerhalb Deutschland und Österreich frei Haus (an eine Adresse).  
Testangebote innerhalb Deutschland sind frei Haus.

### Zahlungsbedingungen:

Preise zzgl. 19 % MwSt. Für Lieferungen in EU-Länder kann bei Nennung der UST-Id Nr. die Rechnungsstellung ohne MwSt. erfolgen. Zahlbar innerhalb 10 Tagen mit 2 % Skonto oder 30 Tage ohne Abzug.

## KONTAKT

**design-plus GmbH**  
**Fabrikweg 15**  
**88356 Ostrach**  
**Deutschland**

mail. buchattrappen@designplus-gmbh.de  
web. www.buchattrappen.de  
tel. +49-7585-934183  
fax. +49-7585-934184

Besuchen Sie uns auch auf  
**www.designplus-gmbh.de**, wir sind der  
Fachbetrieb für buchbinderische Sonderfertigungen!